



APLAST

5G Kontrollschächte für Kanalisationen mit Doppelboden



5G KONTROLLSCHÄCHTE FÜR KANALISATION

Die Vorteile der Schächte mit Doppelboden:

- Der Schachtboden hat eine Doppelwand (die Außenwand des Schachtbodens und die Innenwand - Ablaufrinnen).
- Die Außenwand des Bodens verhindert eine Verformung der Ablaufrinnen der Schächte.
- Der Zwischenraum zwischen der Außenwand des Schachtbodens und der Ablaufrinne ist mit Polyurethanschaum gefüllt.
- Mit Polyurethanschaum wird wesentlich die Widerstandskraft des Schachtbodens auf hydrostatischen Druck erhöht und damit die Verformung der Ablaufrinne verhindert.
- **Auf Anfrage kann der Raum zwischen der Außenwand des Schachtbodens und dem Kanal (Kinet) teilweise mit Beton gefüllt werden** (gemäß Anforderungen des Projekts und unter Hinzufügung der hydrostatischen Berechnung, die wir für diesen Typ von PE-Schacht bereitstellen).
- **Die Schächte können standardmäßig bis zu einer Tiefe von 6 m in Gebieten mit hohem Grundwasser (bis zu maximal 5 m) eingebaut werden.**
- **Hohe Stabilität bei Aufstellung des Schachts in die Baugrubbe aufgrund des geraden Schachtbodens.**
- **Einfaches Verfüllen und Verfestigen der Schächte mit Verfüllmaterial aufgrund des geraden Bodens.**
- Kombination von Einlaufeinschlüssen wird einfach an die Projektbedürfnisse angepasst.
- **Mögliche Anfertigung von zusätzlichen Anschlüssen in den Schachtboden.**
- Die Ablaufrinne ist vollkommen glatt und maßlich an die Einlauf- / Auslaufanschlüsse angepasst.

Der Kontrollschachtkörper kann aus verstärkten rotierten Elementen oder aus PE gewellten Rohren (SN4 oder SN8) angefertigt werden. Die Wahl der Umfangssteifigkeit des Schachtkörpers (**SN2, SN4 oder SN8**) hängt von den Projektanforderungen ab.

5G Schachtboden-Querschnitt

3D Querschnitt des Schachtbodens

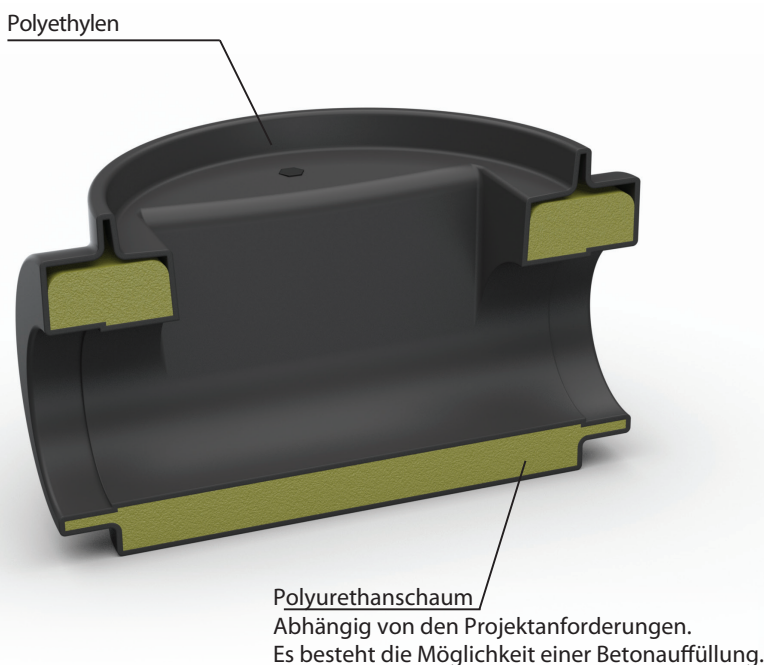

2 D Querschnitt des Schachtbodens

- vollständig mit Polyurethanschaum gefüllt

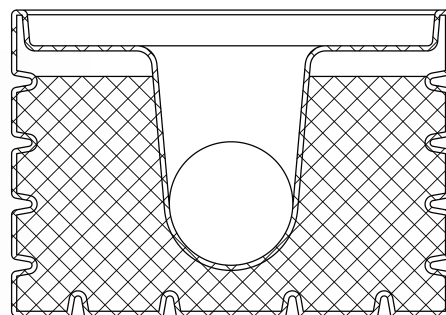

- Teilweise Betonfüllung

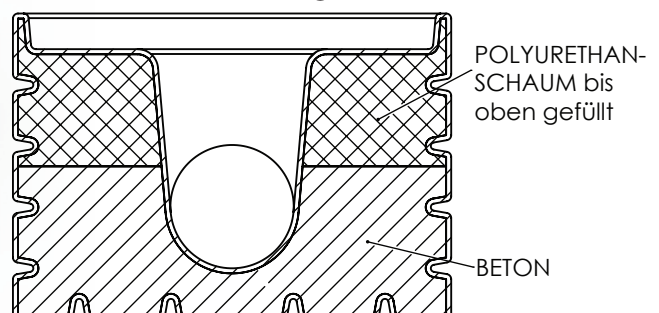

Kontrollschächte 5G DN 625, 800, 1000

Material: Polyethylen.

Innendurchmesser der Schächte: 625, 800, 1000.

Durchmesser zum Anschluss der Kanalisationsrohre:

> **Schächte DN 625**

- Standard Einlauf- und Auslaufanschlüsse: **Ø 160, Ø200, Ø250, Ø300 oder Blindanschlüsse**

> **Schächte DN 800**

- Standard Einlauf- und Auslaufanschlüsse: **Ø200, Ø250, Ø300, Ø400 oder Blindanschlüsse**

> **Schächte DN 1000**

- Standard Einlauf- und Auslaufanschlüsse: **Ø200, Ø250, Ø300, Ø400 oder Blindanschlüsse**

Grundtypen der Ablaufrinne:

- Typ: Gerade

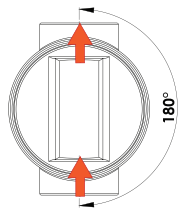

- Typ: 45°

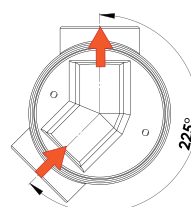
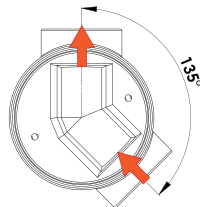
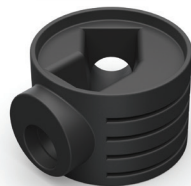

- Typ: 90°

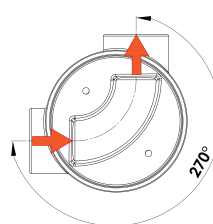
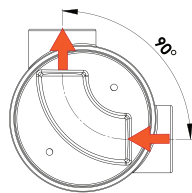
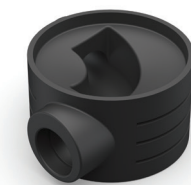

Es können zusätzliche Anschlüsse auf der Schachtwand ausgeführt werden:

- von Ø 63 bis Ø 200 mithilfe von KS und LKS Dichtungen, größere Durchmesser werden geschweißt.

Mindesthöhe: 0,5 m.

Maximalhöhe: 6,0 m oder nach Absprache.

Einfache Höhenanpassung.

Garantiert dichte Verbindungen zwischen Schachtelementen.

Anschlussrohre:

- glatte Rohre aus PVC
- glatte und gewellte Rohre aus PVC
- glatte und gewellte Rohre aus PE
- alle sonstigen Kanalisationsrohre (Duktilrohr, Polyesterrohr, AB Rohre, usw.)

Standard Einlauf-/Auslaufanschlüsse am Boden des 5G Schachtes:

Ablaufrinne Rinntyp	DN 625				DN 800				DN 1000			
	160	200	250	300	200	250	300	400	200	250	300	400
90°		•	•			•	•				•	•
135°	•	•	•	•	•	•	•	•	•	•	•	•
180°	•	•	•	•	•	•	•	•	•	•	•	•
225°	•	•	•	•	•	•	•	•	•	•	•	•
270°		•	•			•	•				•	•

EINBAU

5G KONTROLLSCHACHTES IN DIE STRASSENFLÄCHEN

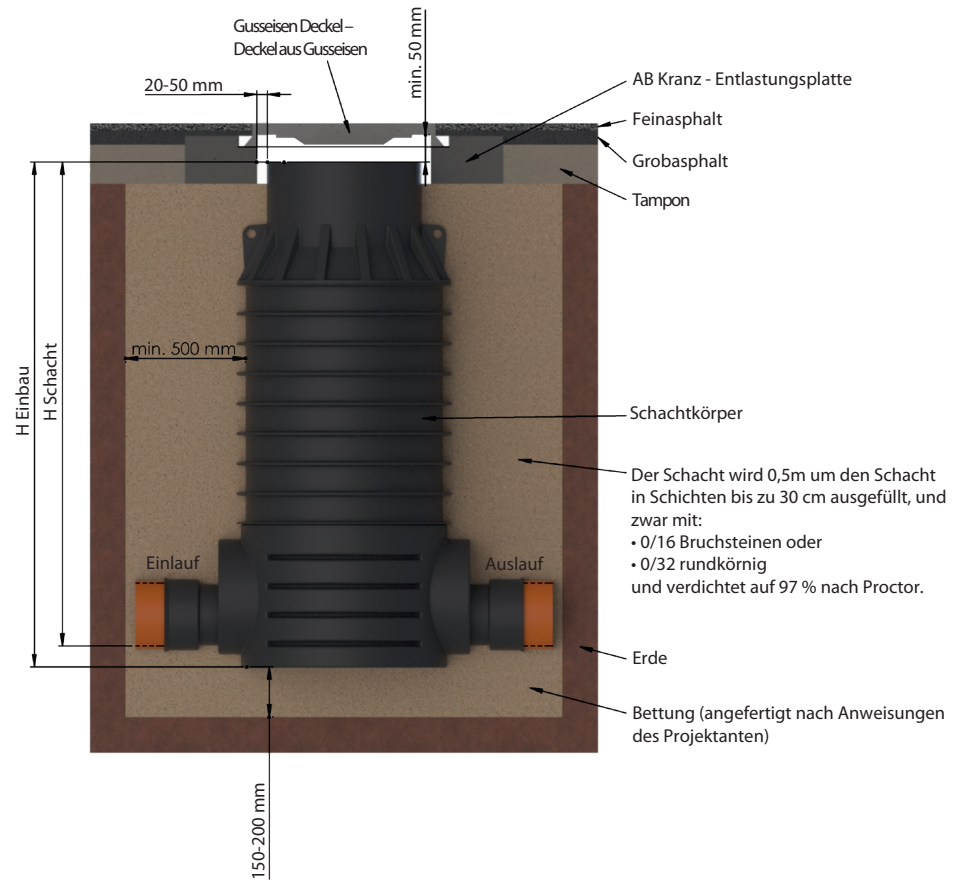

APLAST proizvodnja in trgovina, d. o. o.
Ložnica pri Žalcu 37, 3310 Žalec, Slovenien
www.aplast.si | info@aplast.si

